

RZECZPOSPOLITA POLSKA
GŁÓWNY INSPEKTORAT LOTNICTWA CYWILNEGO

REPUBLIC OF POLAND
GENERAL INSPECTORATE
OF CIVIL AVIATION

REPUBLIQUE DE POLOGNE
INSPECTORAT GENERAL
DE L'AVIATION CIVILE

ul. Grójecka 17, 02-021 Warszawa, Tel. (4822) 624 42 87, Tlx 817688, Fax (4822) 629 86 89
Fax (4822) 8225096

Warszawa, dn. 22/04/1999
Warsaw, day/month/year

DYREKTYWA ZDATNOŚCI - AIRWORTHINESS DIRECTIVE
Nr SP - 0032 -1999-A

- 1. Przedmiot:** Szybowiec / Glider model: SZD-59 "ACRO"
/Product/ (wyrób / model, wyposażenie, numery - product name / model , appliances, numbers)
- 2. Numer Świadectwa Typu /Orzeczenia:** GILC ,
/Type Certificate/Approval Number/ (Nazwa Nadzoru - Name of Authority)
- 3. Dotyczy:** Dźwigni napędowej sterów wysokości w tyle kadłuba / Elevator control lever in
/Subject/ (opis usterki, rysunek części - description of the problem, identification of part)
the rear part of the fuselage.
- 4. Przyczyna wydania:** Możliwość wysunięcia się nitów utrzymujących kołek w głowicy dźwigni
/Reason for the issuance of this AD/ (dla wyrobów importowanych przywołać AD Nadzoru Lotniczego kraju producenta-
for imported products ,, as in AD " point 6.)
napędowej sterów wysokości / Possibility of disassembly of rivets holding a stud in elevator
control lever head.
- 5. Działania korygujące:** jak w Biuletynie Obowiązkowym / as in Mandatory Bulletin No.
Corrective action (dla wyrobów importowanych wpisać ,, jak w AD" pkt 6.- for imported products, ,, as in AD" point 6.)
BE-008/SZD-59/99 "ACRO"
- 6. Nazwa Władz Lotniczych wydających AD:**
Name of Aviation Authority that issued AD (dot zagranicznych AD, podać Nr i datę wydania - for foreign ,,AD"
give Number and date of issue)
- 7. Dokumentacja związana:** Biuletyn Obowiązkowy / Mandatory Bulletin No. BE-008/SZD-59/99
Ref. publications (Biuletyn Obowiązkowy - Mandatory Bulletin)
"ACRO"
- Niniejsza Dyrektywa Obowiązuje z dniem : 10 / 05/ 1999**
Effectivity date of this AD: (day/month/year)

Zygmunt MAZAN

Główny Inspektor IKCSP

Chief Inspector of Civil Aircraft Inspection Board

GLÓWNY INSPEKTORAT LOTNICTWA CYWILNEGO
INSPEKTORAT KONTROLI CYWILNYCH STATKÓW POWIETRZNYCH
ul. Grójecka 17, 02-021 Warszawa, Tel. (4822) 624 46 96, Tlx 817688, Fax (4822) 629 86 89
(4822) 624 42 87 (4822) 822 50 96

Warszawa, dn.22.04.1999

GLC-T1- 032/99/AD

Według rozdzielnika

Dotyczy: Wydania przez GILC Dyrektywy Zdatności

Z dniem 10.05.1999 zatwierdzam i wprowadzam jako obowiązującą

Dyrektywę Zdatności Nr SP-0032-1999-A z dnia 22.04.1999

Dyrektywa Zdatności dotyczy : szybowca SZD-59 "ACRO"
(samolotu, śmigłowca, silnika, śmigła, wyposażenia)

Przyczyna wprowadzenia Dyrektywy Zdatności : Możliwość wysunięcia się nitów utrzymujących kołek w głowicy dźwigni napędowej sterów wysokości.

Załączniki : Biuletyn Obowiązkowy No. BE-008/SZD-59/99 "ACRO"

GLÓWNY INSPEKTOR IKCSP

mgr inż. Zygmunt Mazan

Rozdzielnik :

Użytkownicy sprzętu: "PZL-BIELSKO", ul. Cieszyńska 325 , 43-300 Bielsko-Biała
Komórki organizacyjne GILC: - Okręg X IKCSP

- T-2



PRZEDSIĘBIORSTWO DOŚWIADCZALNO-PRODUKCYJNE SZYBOWNICTWA
PZL-BIELSKO

ul. Cieszyńska 325,
 tel. +48 (033) 8125021

43-300 BIELSKO-BIAŁA,
 fax. +48 (033) 8123739

POLSKA
 e-mail: SZD@szd.com.pl

Orzeczenie GILC IKCSP Nr 023

ZATWIERDZIŁ
 Odpowiedzialny Kierownik Zakładu

data:
 PEŁNOMOCNIK
 ZARZĄDCY KOMISARYCZNEGO

mgr inż. Dariusz Słowik

ZATWIERDZIŁ
 Główny Inspektor IKCSP

data: 08.04.99

mgr inż. Zygmunt Mazan

BIULETYN OBOWIĄZKOWY Nr BE-008/SZD-59/99"ACRO"

NAZWA – TYP / MODEL: SZD-59 „ACRO”

SERIA / NUMER : X-150, B-2157 do B2172

DOTYCZY : Dźwigni napędowej sterów wysokości w tyle kadłuba

TERMIN REALIZACJI : Po otrzymaniu Biuletynu

OPRACOWAŁ:
 Odpowiedzialny za projekt typu

Jan Knapik

Knapik 30.03.99

(podpis, data)

UZGODNIONO:
 IKCSP Okręg Nr X



ST. SPECJALISTA IKCSP

mgr inż. Mieczysław Jarno

13.04.1999

(podpis, data)

Bielsko-Biała

1. UZASADNIENIE WPROWADZENIA BIULETYNU

Biuletyn wydano ze względu na możliwość wysunięcia się nitów utrzymujących kolek w głowicy dźwigni napędowej sterów wysokości.

2. WYKAZ NUMERÓW FABRYCZNYCH SZYBOWCÓW OBJĘTYCH BIULETYNEM

X-150, oraz szybowce o nr fabr. od B-2157 do B-2172.

3. OPIS ZMIANY

jest :

zmienić na :

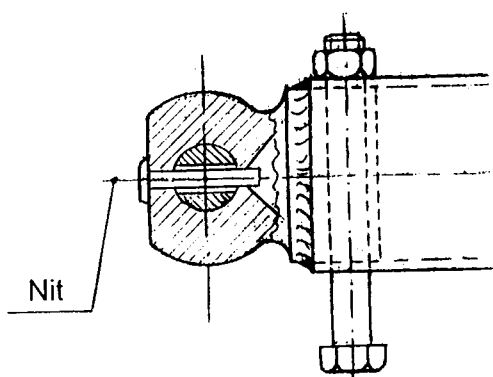

Fig. 1

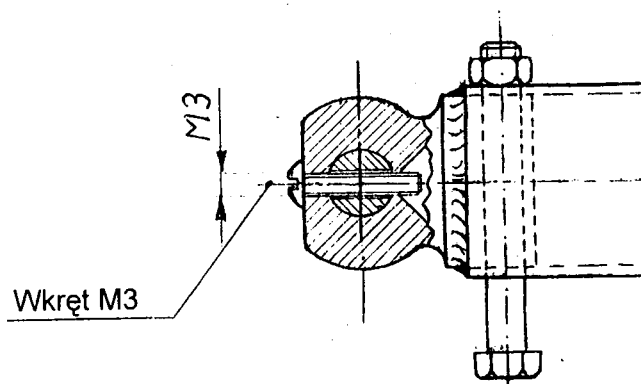

Fig. 2

Kolejność operacji:

- usunąć obustronnie nity - Fig.1.
- gwintować obustronnie M3 - Fig.2.
- wkręcić na lakierze przez kolek wkręt M3x16 – stal.

Uwaga : Operację można wykonać bez demontażu dźwigni z kadłuba.

4. ZAŁĄCZNIKI

Biuletyn nie ma załączników.

- KONIEC -



PRZEDSIĘBIORSTWO DOŚWIADCZALNO-PRODUKCYJNE SZYBOWNICTWA
PZL-BIELSKO

ul. Cieszyńska 325,
tel. +48 (033) 8125021

43-300 BIELSKO-BIAŁA,
fax. +48 (033) 8123739

POLSKA
e-mail: SZD@szd.com.pl

Orzeczenie GILC IKCSP Nr 023

ACCEPTED BY
Responsible Company Manager

APPROVED BY
Chief Inspector of CAIB

on: April 23, 1999

[---]
Jacek Słowik, MSc. Eng

[---]
Zygmunt Mazan, MSc. Eng

MANDATORY BULLETIN No BE-008/SZD-59/99 „ACRO”

DESIGNATION-TYPE/MODEL: SZD-59 "ACRO"

SERIA / NUMBER: X-150, B-2157 through B-2172

CONCERNS: Elevator actuating lever, in the fuselage aft portion.

COMPLIANCE TIME: On receiving this Bulletin.

ELABORATED BY:
Responsible for type design

Jan Knapik
[---], 30.03.99
(signature, date)

AGREED WITH:
CAIB Division No X

Senior Eng. of CAIB
Stanisław Jarrot, MSc. Eng.
[---], 13.04.99
(signature, date)

Bielsko-Biała

Translated by

.....
Tadeusz Zboś

1. GROUNDS FOR ISSUANCE OF THIS BULLETIN

Bulletin issued due to possible rivet sliding off, one holding in a position the pin in a head of elevator actuating lever.

2. LIST OF FACTORY NOS COVERED WITH THIS BULLETIN

Fact. No X-150, and gliders with Fact. No B-2157 through B-2172.

3. MODIFICATION PROCEDURE

As it is now:

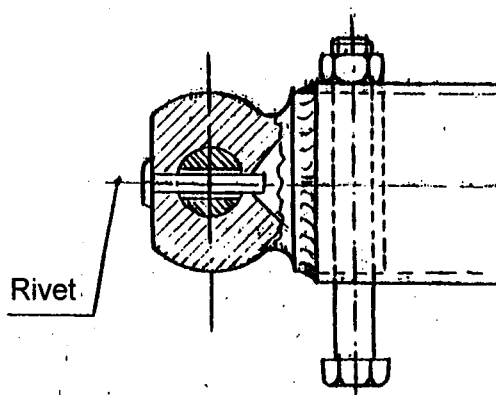

Fig. 1

Change to:

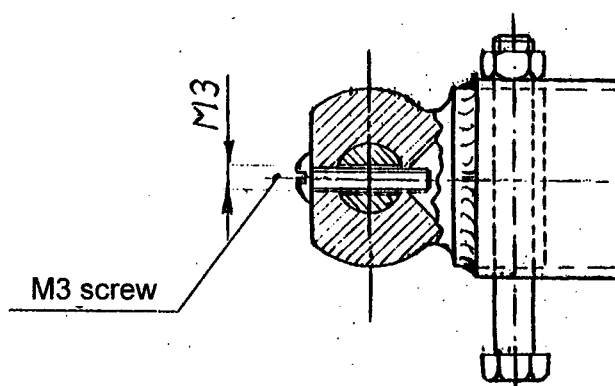

Fig. 2

Sequence of operations:

- on both sides, remove the rivets – see Fig. 1.
- on both sides, tapp the M3 thread through the pin – see Fig. 2.
- screw the M3x16 steel screw in the pin, with some lacquer added for bonding

Note: This operation can be done without dismounting the lever from fuselage.

4. ENCLOSURES

There are no enclosures to this Bulletin.

- THE END -